

TUMBLER

ASAHI

高速乾燥機

NNT-30B

ダイレクトアキシャルブロー方式
高速・省エネ乾燥機



NNT-30B-TPバッチ式高速乾燥機

型 式		NNT-30B(-TP)
乾燥容量		30kg(JIMS34kg)
内 胴 寸 法		Φ1174×794mm
モーター	駆 動	0.75kWインバータ
	ファン	1.5kWインバータ
電源ブレーカ		15A(高周波対策品)
蒸気	接続径 蒸気 入	25A
	接続径 蒸気 出	20A
	消費量 (圧力)	175kg/h(0.6~0.8MPa)
排気ダクト		Φ250
エアー		Φ6 3.5ℓ/h
風 量		36m ³ /min
静 圧		30mmAq
制 御 方 式		PLC+タッチパネル
機 械 寸 法		幅1250×奥1606×高1816mm
機 械 重 量		約800kg

乾燥時間、蒸気使用量共に従来の約50%減を達成!

(当社比)

- ✓省タイム・・・乾燥時間15分を実現! (フェイスタオル30kg)
- ✓省コスト・・・蒸気消費量35~45kg/回 (季節・条件により変動)
- ✓省スペース・・・側面密着設置可能
- ✓省リスク・・・リント発生が約1/3 リネン類の消耗も大幅に改善

【ダイレクトアキシャルブロー】

アサヒ独自の熱風経路!
熱風は、パンチング穴からではなく、前後のダクトより直接品物にアタックします。熱エネルギーは、回転しているドラムに阻まれることなく品物に伝わります。無駄が無いから、省エネで速く乾きます。

【リントフィルター】



引出し式リントフィルター採用。掃除が簡単です。

【寸法図】

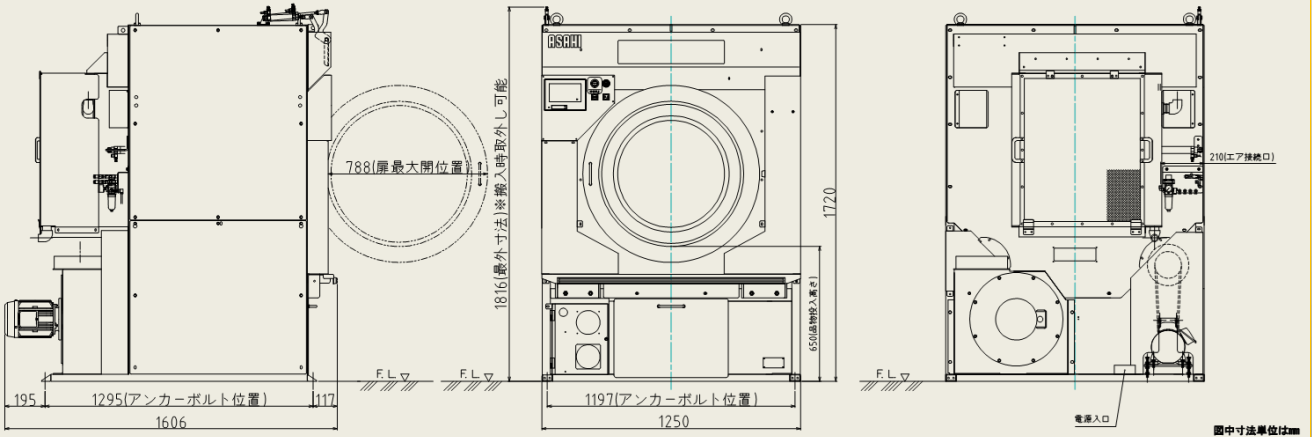

【カラータッチパネル採用】

タッチパネル採用でさらに使いやすくなりました。

- 乾燥コースは16コース
1コース内に10工程までプログラムが可能
- 生産管理画面 日報月報をSDカードに保存可
- メンテナンスお知らせ設定
- エラー履歴表示
・・・等々多彩な機能を搭載しています。

生産管理画面

品名	回数	品名	回数
1 タオル	4	9	
2 タオル	2	12	
3 シーツ	8	13	
4 シーツ	0	12	
5 私物	7	13	
6 私物	0	14	
7 私物	0	15	
8 私物	0	16	

20年 5月 1日
合計 21回
リセット
SDカード保存

【メニュー】

NNT-30B

自動運転 手動運転 アラーム
生産管理 コース編集 動作設定
メンテナンス 時間設定

ASAHII 株式会社アサヒ製作所
20年 4月 22日 15時 3分 59秒

【アラーム履歴】

日時	メッセージ
0/04/22 15:05	E23 入口温度異常
0/04/22 15:05	E21 入口温度センサ異常
0/04/22 15:05	E23 入口温度異常
0/04/22 15:05	E01 ファン異常停止
0/04/22 15:05	E00 駆動異常停止
0/04/22 15:04	E01 フェイスバート異常
0/04/22 15:04	E00 内筒バート異常
0/04/22 15:02	E01 フェイスバート異常

アラーム履歴画面

NNT-30B

ASAHII 株式会社アサヒ製作所

<http://www.ascl.co.jp>

本社(代表) : 〒103-0027 東京都中央区日本橋2-3-4 日本橋プラザビル4F
TEL : 03 (5299) 4616 FAX : 03 (5299) 4615

営業所・サービス拠点・工場

北海道	011 (787) 2300	南関東	045 (443) 8671	広島	082 (569) 6860
仙台	022 (373) 1502	名古屋	052 (261) 5918	九州	093 (965) 6400
関越	027 (367) 2621	大阪	06 (4307) 5846	湘南工場	0465 (80) 1692
北関東	048 (663) 6465				